

TYPE	材質
NH (未熱處理板用)	彈簧鋼
NHS(已熱處理板用)	SUS304

NH		NHS		L	TYPE	D (選用定位銷)	鋼	不銹鋼
拔除力(N)	d	拔除力(N)	d				NH	NHS
392	4.4	245	4.8	8	NH 6-A1 NHS6-A1	6	•	•
				6		6	•	•
1373	5.6	785	6.4	8	NH NHS	8	•	•
2354	6.4	1275	7.5	12		10	•	•
1765	8.0	981	9.2			12	•	•
1716	9.0	981	10.2			13	•	•
1422	11.0	785	12.5			16	•	•
1470	15.0	-	-			20	•	

**Wa. 注意**

- 表上拔除力是以壓入孔徑公差H7, 測試10次的平均值
- 拔除力會因壓入孔徑公差及表面粗糙度而稍微變動
- 1N=0.101972kgf
- NH適用於未熱處理板, NHS適用於已熱處理板

訂貨: TYPE  D  交期:  1  天

NH 6-A1  
NHS6-A1  
NH 6  
NHS 6

**Sp. 特長**

- 和使用止付螺絲時相比, 不需要攻牙加工
- 取下時可以直接將定位銷取下

**Ex. 使用例**

(使用彈簧栓塞時)

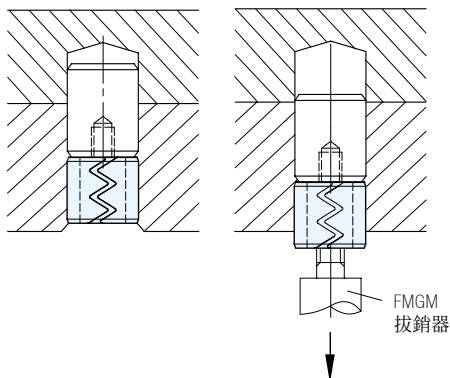

(使用止付螺絲時)

